

Lindbergh 522S/BAR

Side by Side

Refrigérateur - Congélateur

Notice d'utilisation



Table des matières

Avant l'utilisation	
Caractéristiques	1
Noms des composants	2
Précautions de sécurité	3-5
Installation	6
Préparation	7-8
Mise en service	9
Fonctions	10-12
Instructions pour l'utilisation du réfrigérateur	
Compartiment réfrigérateur	13-15
Précautions.....	16
Suggestions	17
Bar domestique	18-19
Instructions pour l'utilisation du congélateur	
Compartiment congélateur	20
Précautions.....	21
Fonctionnement du générateur de glace et distributeur ..	22-23
Démontage et installation du bac à glaçons	24
Fonctionnement du distributeur.....	25
Précautions pour le fonctionnement du distributeur	26
Dégivrage • Nettoyage • Mise hors service	
Dégivrage	27
Nettoyage	27
Mise hors service de l'appareil	28-29
Diagnostic des pannes • Service après-vente	
Diagnostic des pannes	30-31
Service après-vente	32-34

- Veuillez lire attentivement ce mode d'emploi avant l'utilisation de l'appareil.
- Gardez cette notice en un lieu sûr pour des références futures.
- L'apparence, la couleur et les motifs du produit que vous avez acquis peuvent être différents de ceux illustrés dans ce mode d'emploi.



Caractéristiques

1 La technologie Space Craft

Des matériaux d'isolation pour les satellites et les appareils spatiaux sont utilisés dans ce produit afin de réduire la consommation d'énergie et améliorer la réfrigération et la congélation.

2 Fabrication de glace

Cet appareil possède un générateur de glace automatique, un système de glace pilée et un distributeur d'eau glacée.

3 Clayettes coulissantes pour l'accès facile

Les compartiments de congélateur et réfrigérateur sont équipés des clayettes coulissantes pour des chargements et déchargements de denrées à votre convenance. Les clayettes peuvent être enlevées si la porte est ouverte à 90°.

4 No-Frost

Ce système de refroidissement par air assure une meilleure réfrigération et congélation en préservant les aliments de l'humidité. Le givre n'existe plus dans la partie congélateur.

5 Indications automatiques de panne

6 Alarme d'ouverture de portes



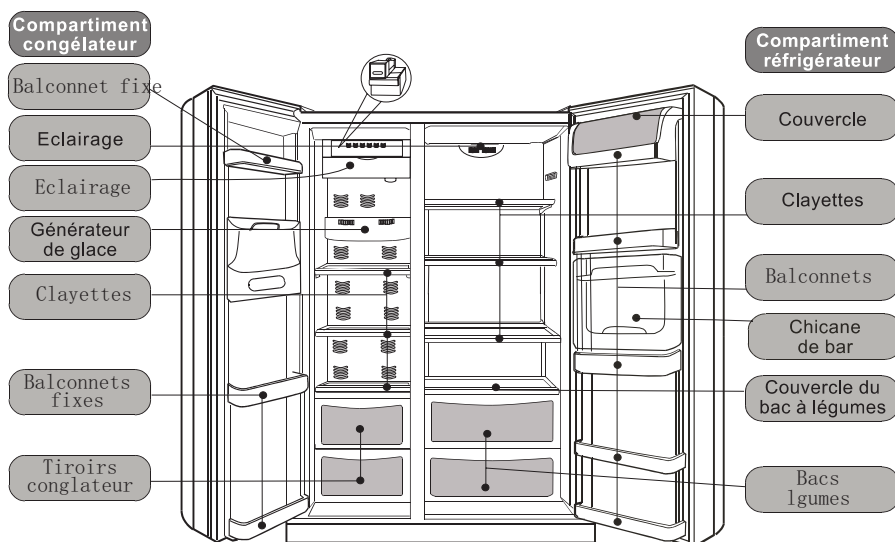





Noms des composants

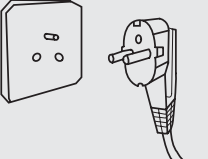
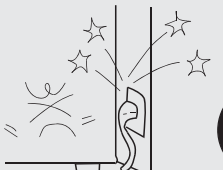

Veuillez étudier soigneusement la notice d'utilisation avant la première mise en service de l'appareil et procéder aux opérations conformément aux instructions spécifiées dans cette notice. Adressez-vous à l'agence de service conformément aux informations indiquées sur la garantie.

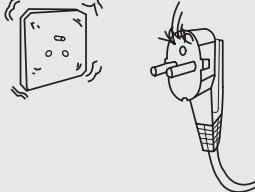
Le fabricant se réserve le droit d'améliorer le produit dans le futur sans en informer les consommateurs.

Précautions de sécurité

<p>Ce combiné nécessite une alimentation de 220-240 V/50Hz.</p> <p>Si la variation de tension est trop importante (en dehors de la fourchette 187-242V), cela pourrait nuire au bon fonctionnement de l'appareil, endommager le panneau de commande et le compresseur, qui pourrait alors produire un bruit anormal. Il faudrait équiper cet appareil d'un régulateur d'une puissance supérieure à 750W pour résoudre le problème.</p>  	<p>Une prise mise à la terre indépendante est requise.</p> <p>Le combiné est équipé d'une fiche mâle à trois broches de type standard (mise à la terre). La prise du combiné doit être accessible après l'installation. Assurez-vous que la fiche est fermement insérée dans la prise murale pour éviter tout risque d'incendie. La fiche d'alimentation du combiné doit être accessible après l'installation.</p>  
<p>Ne pas endommager le câble externe.</p> <ul style="list-style-type: none"> * Ne pas tirer sur le cordon d'alimentation pour débrancher l'appareil. Il faut saisir la fiche et la retirer de la prise. * S'assurer que le câble électrique n'est pas coincé par l'appareil ou piétiné par accident. * Eviter tous endommagements du câble électrique en déplaçant le réfrigérateur.  	<p>Lorsque le cordon d'alimentation est endommagé,</p> <ul style="list-style-type: none"> * Il est interdit d'utiliser un câble électrique effiloché ou une fiche endommagée. * Consulter un service après vente autorisé pour son remplacement.  
<p>En cas de fuite de gaz inflammable</p> <ul style="list-style-type: none"> * Fermer toutes les soupapes. * Ouvrir les fenêtres. * Ne pas brancher ou débrancher d'appareils électriques.  	<p>Débrancher l'appareil pour</p> <ul style="list-style-type: none"> * Nettoyer ou entretenir le réfrigérateur. * Remplacer la lampe.  

Précautions de sécurité

Ne jamais stocker de produits inflammables, d'explosifs ou de matériels corrosifs dans le réfrigérateur.



Ce modèle de produit n'est destiné qu'à conserver et à congeler des aliments. Il est interdit d'y conserver des vaccins, bactéries ou agents chimiques, qui ont des exigences strictes en matière de température.



Ne pas ranger de produits inflammables à proximité de l'appareil.

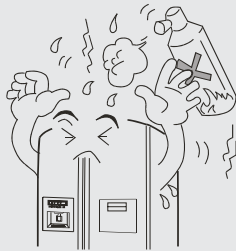

Ne pas déposer sur le combiné d'appareils électriques tels que prise de courant, régulateurs et micro-ondes. N'utilisez pas d'appareil électrique (sauf les modèles autorisés par le fabricant) à l'intérieur du combiné pour éviter des perturbations électromagnétiques ou d'autres incidents.



Eviter de vous suspendre à la porte, n'exercer aucune pression excessive afin d'éviter tout endommagement.



Ne pas toucher la paroi du compartiment congélateur ou les aliments dedans avec les mains, particulièrement quand elles sont mouillées.



Précautions de sécurité

Prendre du soin d'éviter de se coincer les doigts entre les deux portes. Ne pas laisser l'enfant s'approcher de l'appareil lorsqu'on ouvert ou ferme les portes.



Ne jamais asperger l'appareil pour le nettoyer et ne pas l'installer dans une pièce humide afin d'éviter toutes modifications du pouvoir isolant du combiné.



Le démontage et l'entretien doivent être uniquement exécutés par des techniciens qualifiés.

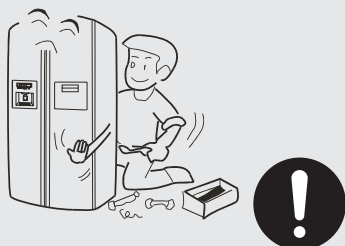

Ne jamais introduire de bouteilles ou de boissons gazeuses dans le compartiment congélateur.



Débrancher le réfrigérateur en cas de coupure de courant ou avant de procéder à son nettoyage. Attendre au moins cinq minutes avant de rebrancher le réfrigérateur.

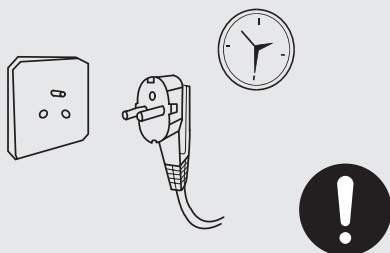

Lors de la mise au rebut de l'appareil, retirer les portes, joints et clayettes, afin d'éviter qu'un enfant puisse se cacher à l'intérieur de l'appareil.

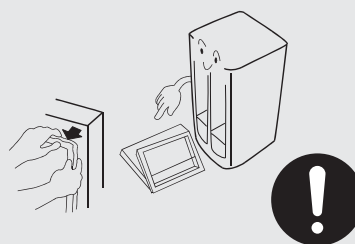

Installation

Dans tous les cas, le combiné doit être placé sur un sol plan et dur. Si l'appareil a besoin d'être calé, il faut choisir un matériau plat, dur et non-inflammable; ne pas utiliser le polystyrène d'emballage fourni avec l'appareil. Si nécessaire, tourner le pied réglable dans le sens des aiguilles d'une montre pour soulever l'appareil et dans le sens inverse pour l'abaisser.

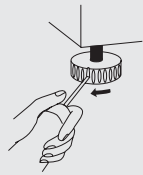

Ne pas installer l'appareil près d'une source de chaleur ou l'exposer directement aux rayons du soleil.

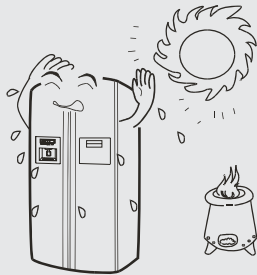

Ne jamais placer le combiné près d'une source d'eau ou à un endroit humide. Nettoyer ou essuyer l'appareil toujours avec un chiffon doux.

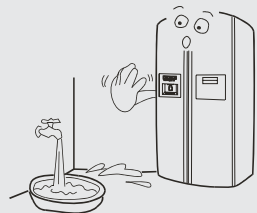

Ajustage des portes
Si la porte du congélateur est plus basse que celle du réfrigérateur

Insérer une clé dans l'entaille de vis gauche, tourner dans le sens défini par la flèche jusqu'à ce que la porte du congélateur atteigne la même hauteur de la porte du réfrigérateur.

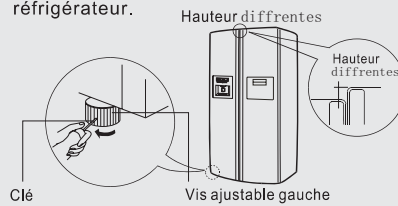

Si la porte du congélateur est plus élevée que celle du réfrigérateur

Insérer une clé dans l'entaille de vis droite, tourner dans le sens défini par la flèche jusqu'à ce que la porte du congélateur atteigne la même hauteur de la porte du réfrigérateur.

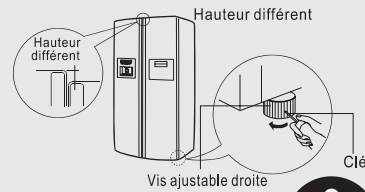

Le combiné doit être placé dans un endroit bien aéré, et prévoir un espace d'au moins 10 cm entre le mur et l'appareil. Si l'appareil est encastré, un espace de 25 cm au-dessus de l'appareil et de 5 cm entre l'appareil et le mur doit être respecté.

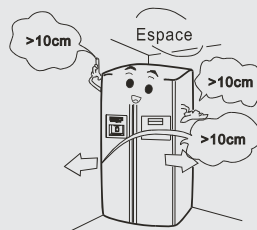

Préparation

1

Déballage

Enlever tous les matériaux d'emballage, y compris le socle du combiné et les rubans adhésifs qui fixent les accessoires.

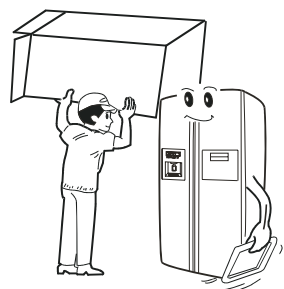

2

Vérification des pièces détachées et de la documentation ci-jointe

Contrôler la présence des articles en se référant à la liste d'emballage. Contacter le distributeur local en cas de désaccord.

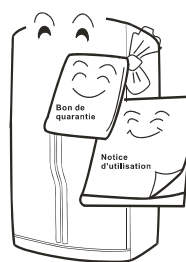

3

S'assurer du bon emplacement du combiné.

(Voir la section « Installation »)

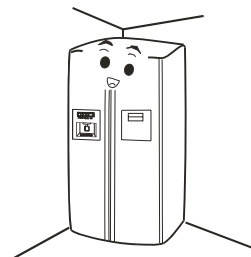

N'oublier pas de reporter sur le bon de garantie le modèle et le numéro de série indiqués sur la plaque à l'arrière du combiné pour les futures interrogations.



Préparation

- ④ Nettoyer le combiné avant la première mise en service.
(Voir la section « Nettoyage »)

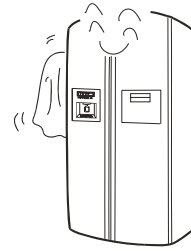

- ⑤ Laisser reposer
Laisser reposer le combiné au moins 6 heures avant de le mettre en marche. Il est recommandé de procéder à un nettoyage complet avant la première mise en service.

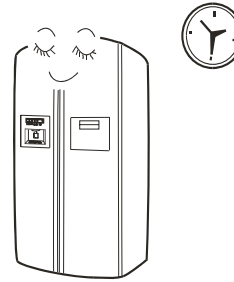

- ⑥ Fixation de la plinthe de décoration
ouvrez la porte, prenez la plinthe du compartiment réfrigérateur et fixez-la selon l'illustration.

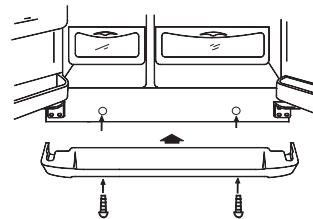

7

Introduisez les 3 boulons de fixation de poigne de chaque porte à travers les interstices les plus larges, puis tirez la poigne vers le bas jusqu' ce que la poigne soit enclenchée correctement.

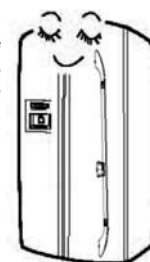

Mise en service

1

Connexion d'alimentation

Lorsque le combiné est branché, les modes contrôle intelligent et glace pilée (CRUSHED ICE) sont automatiquement mis en service, avec les indications des températures des compartiments réfrigérateur et congélateur.

Le combiné est doté d'un système de mémorisation, qui permet de réactiver le mode opératoire précédent lorsque l'appareil est rebranché après une coupure de courant.

2

Chargement des aliments

Il faut charger le combiné un certain temps après que l'appareil ait été mis en marche et quand la température intérieure est suffisamment basse.



Attention: Il faut attendre un certain temps pour atteindre la température souhaitée après avoir réglé celle-ci. Ce temps dépend de la différence des températures réelle et réglée, de la température ambiante, de la fréquence d'ouverture de la porte et de la quantité d'aliments chargée.

Fonctions

1 Panneau de commande

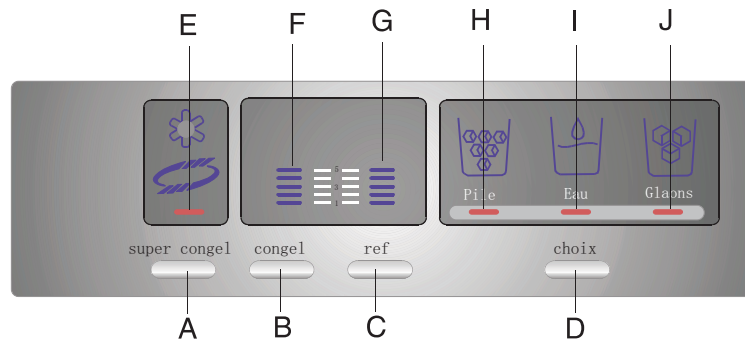

- A. Bouton Super conglation
- B. Bouton Température du congélateur
- C. Bouton Température du réfrigérateur
- D. Bouton Option glace/eau
- E. Voyant Super conglation
- F. Voyant Température du congélateur
- G. Voyant Température du réfrigérateur
- H. Voyant Glace pillée
- I. Voyant Eau glacée
- J. Voyant Glaçon

2 Indications de pannes

Quand il existe des pannes concernant des contrôles et fonctions de l'appareil, les codes de pannes seront indiqués à la place des températures des compartiments réfrigérateur et congélateur sur le tableau de bord électronique. Prendre contact avec le service après-vente pour l'assistance technique.

3 Super conglation

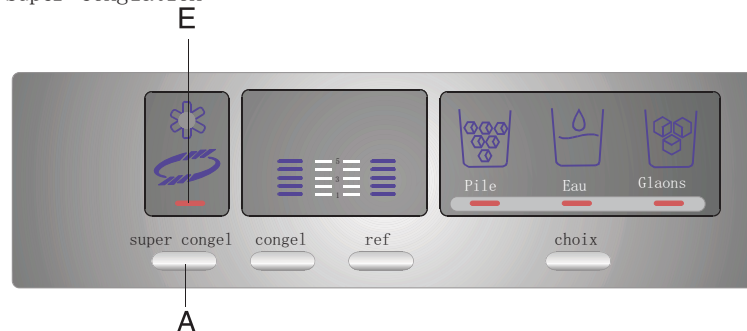

La fonction de super conglation est destinée à préserver la qualité nutritionnelle des aliments grâce à une congélation rapide et complète. Appuyer sur la touche A pour activer la surgélation, le voyant E s'allume. La fonction de super conglation peut être manuellement arrêtée lorsque la touche A est appuyée, et le voyant E s'éteint.

Fonctions

4

Régulation des températures

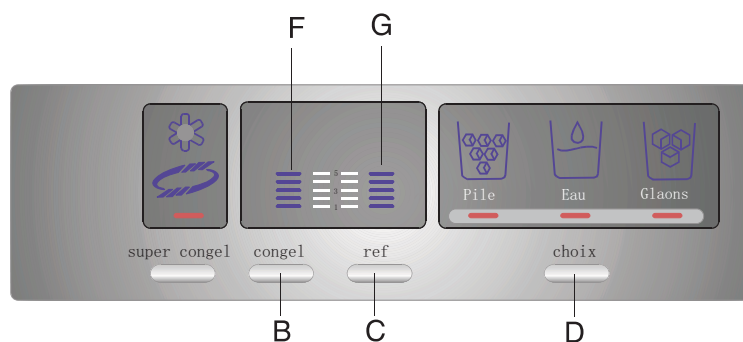

Compartiment réfrigérateur: Appuyer sur la touche C, le voyant G se met à clignoter. A chaque pression sur la touche C, le réglage de la température monte à une position plus haute, jusqu'à la position 5. Appuyer sur la touche C une fois de plus et le réglage retournera à la position 1.

Compartiment congélateur: Appuyer sur la touche B, le voyant F se met à clignoter. A chaque pression sur la touche B, le réglage de la température monte à une position plus haute, jusqu'à la position 5. Appuyer sur la touche B une fois de plus et le réglage retournera à la position 1.

Option Glace/eau: Appuyer successivement sur la touche D pour choisir un des modes glace pilée, eau glacée et glaçon. Lorsque une des options est sélectionnée, le voyant correspondant s'allume.

5

Alarme de porte ouverte

Si l'ouverture de la porte est prolongée ou la fermeture est mauvaise, un bip sonore intermittent sera produit.

Fonctions

6

Contrôle des affichages de fonctions

L'écran d'affichage devient automatiquement noir 30 minutes après la dernière opération sur une des touches. Les affichages peuvent être remis en état par une pression sur une quelconque touche ou par une ouverture de porte.

7

Marche et arrêt du compartiment réfrigérateur

Appuyer sur la touche C pendant 3 secondes pour cesser le fonctionnement du compartiment réfrigérateur et le voyant G s'éteint, mais l'éclairage du compartiment réfrigérateur est toujours en service. Réappuyer sur la touche C pendant 3 secondes pour activer le compartiment réfrigérateur. Le voyant G s'allume et la fonction de réfrigération du compartiment est restaurée.

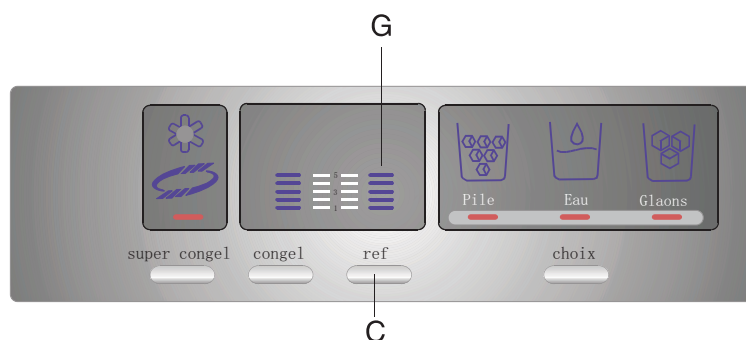

Compartiment réfrigérateur

Le réfrigérateur est utilisé pour conserver les aliments sur une courte période.

Bien que la température, dans la plupart des parties du réfrigérateur puisse être réglée entre 0 et 10 degrés, une conservation de longue durée n'est pas recommandée. Le réfrigérateur doit être seulement utilisé pour la conservation à court terme.



Ajustage de clayette

Les hauteurs des clayettes peuvent être réglées conformément aux différentes dimensions des denrées.

Les clayettes peuvent être enlevées pour l'ajustage et le nettoyage. Pour enlever la clayette, tirer la clayette dans la direction 1, la tourner dans la direction 2 jusqu'à ce que la clayette soit perpendiculaire et sortir la clayette dans la direction 3. De telle façon, la clayette est manoeuvrable quand la porte est ouverte à 90°.

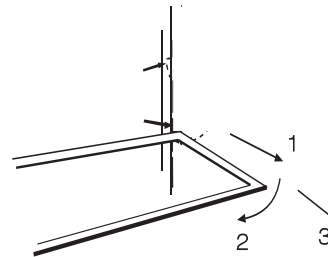

Démontage d'un porte-bouteilles pour le nettoyage

Maintenir les deux côtés latéraux d'un porte-bouteille et le soulever dans le sens ① et le tirer dans le sens ②.

Après le nettoyage, réinstaller le porte-bouteille à la position précédente ou ajuster la position si nécessaire.

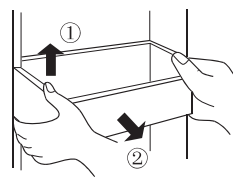

Compartiment réfrigérateur

Chargement du réfrigérateur

Par la circulation d'air, il se forme différentes zones de température à l'intérieur du réfrigérateur. Les aliments doivent être stockés dans les différentes zones conformément à leur propriété.

- ① Oeufs, beurre et fromage
- ② Canned, conserves et épicerie
- ③ Boissons et aliments en boîte
- ④ Aliments salés, conserves
- ⑤ Charcuterie et casse-croûte
- ⑥ Pain, conserves, lait et fromage
- ⑦ Viande préparée, saucisson
- ⑧ Fruits, légumes, salade

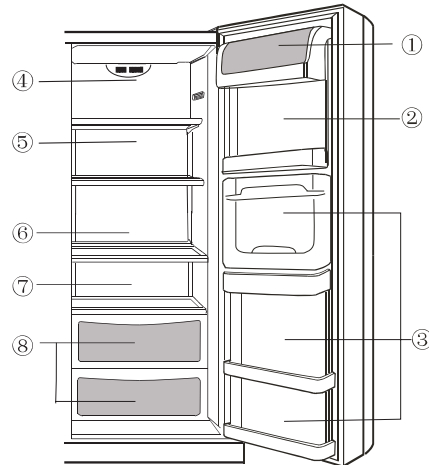

Démontage de bac à légumes

Elever la clayette avec le côté postérieur dans la direction ① de et la tirer dans la direction ② en la tournant dans le sens ③ pour la sortir quand la porte est ouverte à 90°.

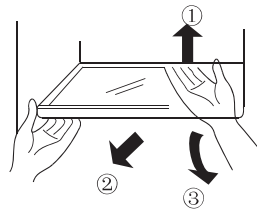

Compartiment réfrigérateur

Bac à légumes

Cet appareil possède un bac légumes contrôle d'humidité.

- L'exposition des trous plus petits ou moins nombreux assure une humidité plus haute dans le bac et favorise la conservation des salades, choux, et légumes verts
- L'exposition des trous plus grands ou nombreux assure une humidité plus basse dans le bac et favorise la conservation des Fruits, tomates, etc
- S'assurer que le bord avant du couvercle du bac à légumes est mis dans le bac. Pour enlever le bac à légumes, sortir d'abord le couvercle. Pour remettre en place le bac à légumes, placer son couvercle premièrement.

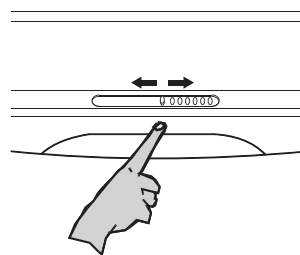
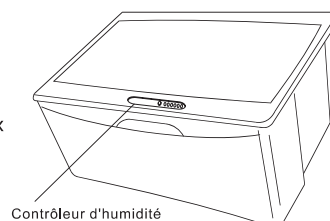

Eclairage interne et remplacement de la lampe inférieure dans le compartiment réfrigérateur

Ampoule : 220-240V~/25W

Douille: E14 (en aucun cas une ampoule d'une puissance supérieure à 25 W ne devra être utilisée)

Pour changer la lampe:

- Débrancher l'appareil ou couper l'électricité.
- Enlever les vis au-dessous du couvercle de la lampe.
- Soulever le couvercle dans le sens ① et le tirer en sens ②.
- Retirer l'ampoule en la tournant dans le sens inverse des aiguilles d'une montre et installer ampoule neuve de même spécification.
- Puis remettre le couvercle dans le sens inverse.

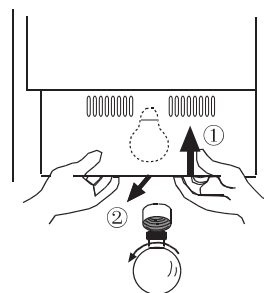

Précautions

Laisser refroidir à la température ambiante les aliments chauds avant de les introduire dans le compartiment réfrigérateur.

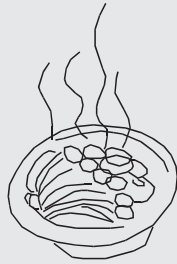

Essuyer les gouttelettes d'eau sur les aliments avant de les introduire dans le compartiment réfrigérateur.



Il est recommandé que les aliments soient scellés dans des matériaux d'emballage adaptés à la conservation des aliments avant de les introduire dans le combiné, pour éviter que l'humidité des aliments ne s'évapore et que les légumes et fruits ne s'abîment ou ne prennent l'odeur des autres produits.



Ranger les aliments selon des besoins de consommation. Les aliments quotidiennement consommés doivent être mis dans un endroit facilement accessible afin de réduire le temps d'ouverture de la porte.



Ne pas charger le réfrigérateur de manière excessive. Il faut laisser un espace permettant une bonne aération.

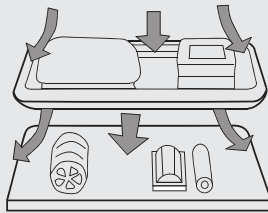

Suggestions

Les feuilles des carottes ou des navets doivent être enlevées avant le stockage.

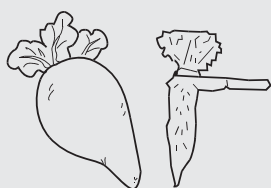

Il est conseillé de mettre les aliments congelés dans le compartiment réfrigérateur, avant de les cuisiner afin de réduire la consommation d'électricité.

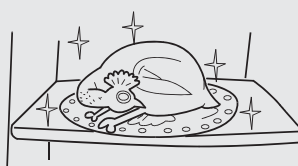

Oignons, ail, gingembre, châtaignes et autre légume similaire n'ont pas besoin d'être mis dans le réfrigérateur car ils se conservent très bien à température ambiante sur une longue période.

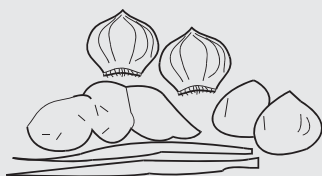

Certains fruits tropicaux, tels que les bananes et les ananas, ne devraient pas être mis dans le réfrigérateur car ceci risque d'accélérer leur maturation.

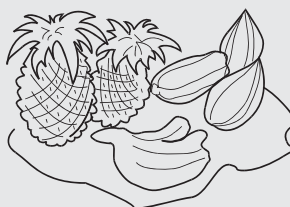

Évitez le contact direct des aliments avec la paroi (surtout pour ceux contenant de l'huile) car l'huile pourrait détériorer la cuve. Il vous faudra Le cas échéant essuyer l'huile sur la paroi aussi fréquemment que possible.



Bar domestique

1

Opération

Saisir le poignet et tirer légèrement le bar.

Le bar domestique, disponible sans besoin de l'ouverture de la porte, est économe en électricité et pratique.

A l'ouverture de la porte du bar, la lampe dans le compartiment réfrigérateur s'allume, permettant de visualiser rapidement le contenu dedans.

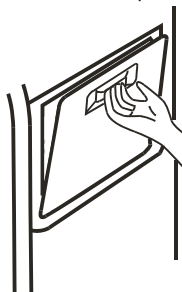

2

Le bar domestique peut être utilisé à conserver des denrées à court terme, boissons par exemple.

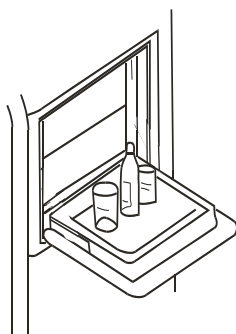

Bar domestique

3

Ne pas sortir le couvercle interne du bar domestique.

Le bar ne peut pas bien fonctionner sans le couvercle interne.

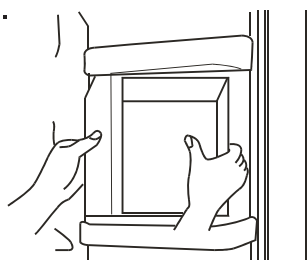

4

Ne pas poser des objets lourds sur la table du bar; ne pas laisser l'enfant grimper sur la bar.

Un défaut éventuel pourrait endommager le bar ou blesser l'enfant.

Attention: Le bar vous offre une économie d'énergie et un accès pratique car vous pouvez l'utiliser sans ouvrir la porte du combiné. Fermer immédiatement la porte du bar pour limiter les déperditions d'air froid dans le compartiment réfrigérateur. Si la porte du bar n'est pas bien fermée, le système d'alarme sera activé.

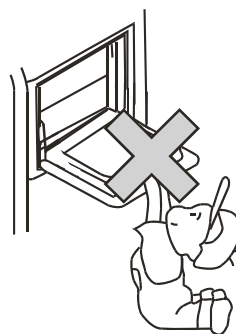

Compartiment congélateur

Conservation des aliments sur une longue durée

Les aliments exigeant une conservation de longue durée devraient être mis dans le compartiment congélateur, car la température du congélateur est assez basse pour conserver la bonne qualité des aliments. Veuillez lire attentivement les instructions de conservation sur l'emballage des aliments.

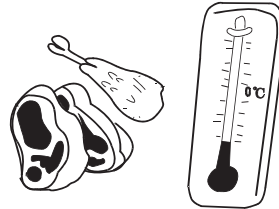

Démontage de clayette

Elever la clayette avec le côté postérieur dans la direction ① et la tirer dans la direction ② en la tournant dans le sens ③ pour la sortir quand la porte est ouverte à 90°.

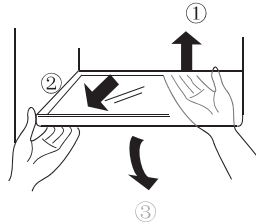

Eclairage interne et remplacement de la lampe

Ampoule : 220-240V~/25W

Douille : E14 (en aucun cas une ampoule d'une puissance supérieure à 25W ne devra être utilisée)

Pour changer la lampe:

- Débrancher l'appareil ou couper l'électricité.
- Soulever le couvercle dans le sens ① et le tirer en sens ②.
- Retirer l'ampoule en la tournant dans le sens inverse des aiguilles d'une montre et installer ampoule neuve de même spécification.
- Pour remettre le couvercle dans le sens inverse.

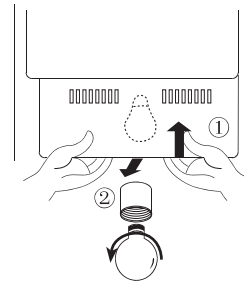

Démontage d'un porte-bouteilles pour le nettoyage

Maintenir les deux côtés latéraux d'un porte-bouteille et le soulever dans le sens ① et le tirer dans le sens ②.

Après le nettoyage, réinstaller le porte-bouteille à la position précédente ou ajuster la position si nécessaire.

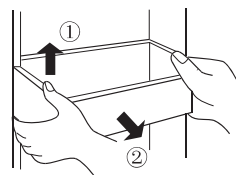

Attention: Des aliments congelés, comme la glace par exemple, doivent être mis dans le compartiment congélateur au lieu de la contre-porte. L'augmentation de température provoquée par l'ouverture de la porte pourrait entraîner la décongélation des aliments.

Précautions

Ne pas introduire de denrées chaudes. Laisser les denrées refroidir à température ambiante avant de les introduire dans le compartiment congélateur.

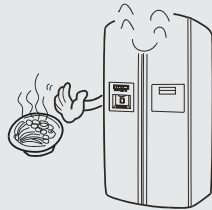

L'aliment divisé en petites portions congèlera plus rapidement et sera plus facile à décongeler. Nous recommandons la congélation de portions inférieures à 2,5kg.



Il vaut mieux emballer des aliments avant de les congeler. L'emballage doit être sans odeur, non-toxiques et hermétique. Assurez-vous que la surface externe est sèche pour éviter que les aliments se collent.

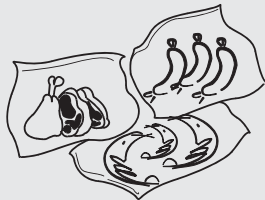

La conservation des aliments doit être conforme aux indications mentionnées sur l'emballage.

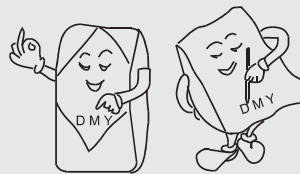

Ne retirer à chaque fois que la juste quantité d'aliments à consommer. Un aliment décongelé ne peut pas être recongelé à moins qu'il ne soit déjà préparé.

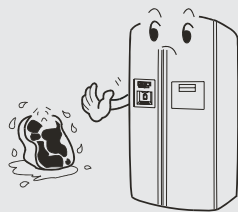

Ne pas stocker un grand nombre de produits en une seule fois et ne pas dépasser la capacité de congélation de l'appareil.

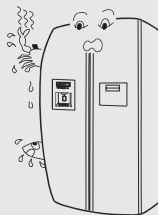

Fonctionnement du générateur de glace et distributeur

1

Préparations avant l'utilisation

- Installation du tuyau d'alimentation d'eau
Le générateur de glace nécessite une alimentation en eau froide dont la pression varie entre 0,15-0,85 Mpa.
- Le tuyau pourrait être coupé en longueur nécessaire sans aucun cintrage excessif. Le longueur maximum du tuyau est généralement de 12 mètres. Un tuyau très long pourrait influencer la capacité productive de glace due à la perte de la pression d'eau.
- Le tuyau doit être éloigné de toute source de chaleur en raison de son manque de résistance aux températures élevées.
- L'installation du tuyau d'alimentation doit être effectuée par un professionnel
- Au cours de la première mise en service, pour tester que l'eau arrive bien au distributeur automatique, presser la touche de distribution d'eau (Touche E et le voyant K allum) plusieurs fois et ce pendant une minute au maximum, jusqu'à ce que l'eau s'écoule. N'appuyez pas de manière prolongée, vous risquez de détriorer la vanne en la chauffant

2

Précautions

- Ne pas installer le tuyau du générateur de glace dans un endroit où la température est inférieure à 0°C pour éviter que le tuyau ne gèle.
- Ouvrir la vanne pour rincer le tuyau pour vérifier l'étanchéité du joint du tuyau alimentaire d'eau. Fermer la vanne lorsque l'eau devient claire.
- Le générateur de glace commencera la fabrication de glaçons quand la température interne atteint ou est au-dessous de -15°C. (Les premiers lots de glaçons ne sont pas mangeables)
- Après avoir placé le combiné, s'assurer que le tuyau d'alimentation d'eau est correctement installé en évitant de l'endommager accidentellement.
- Le générateur ne peut être connecté qu'à une source d'eau portable.
- Système de protection du distributeur de glaçons:
Ne pas appuyer en continu plus d'1 minute sur le système de distribution de glaçons. En effet celui-ci se mettra en protection durant 10 minutes puis se remettra en marche automatiquement. Si vous le mettez en protection 3 fois dans 1 heure, lors de son 3^{ème} blocage celui-ci durera 60 minutes, puis il se remettra en marche automatiquement.

Fonctionnement du générateur de glace et distributeur

3

Principe de fonctionnement du générateur de glace

Huit glaçons sont fabriqués au cours d'un cycle. La quantité de glaçons produits dépend de la température dans le compartiment congélateur, de la température ambiante et de la fréquence de l'ouverture de porte.

Jeter les premiers lots de glaçons (16 ou 24) pour enlever des impuretés dans le tuyau lors de la première mise en service ou après une durée de non-utilisation prolongée du générateur.

Afin de remplir correctement le bac de réserve glaçons, n'hésitez pas à vérifier de tant en tant que les glaçons soient bien faits et ne forment pas de blocs.

Il est possible que parmi les 8 glaçons fabriqués par le générateur, certains soient collés.

4

Si ceci est votre premier générateur de glace,

Un bruit léger peut se produire au cours de la fabrication des glaçons.

5

Si des glaçons ont été conservés pour une longue durée,

Des glaçons conservés pendant une longue durée pourraient devenir opaques. Rincer régulièrement le bac à glaçons à l'eau tiède et le laisser refroidir, le sécher avant de le remettre en place afin d'éviter que les glaçons ne collent entre eux.

6

Cessation d'utilisation prolongée du bac à glaçons en hiver

Si le bac à glaçons n'est pas utilisé pendant une durée prolongée en hiver, enlever tous les glaçons du bac à glaçons et rincer le bac à l'eau tiède. Essuyer le bac avec un chiffon avant de le remettre dans le combiné et fermer la vanne entre la source d'alimentation d'eau et l'appareil.



Attention : Après avoir branché le combiné, veuillez attendre 24 heures avant de fabriquer des glaçons.

Démontage et installation du bac à glaçons

Démontage du bac à glaçons

Soulever le bac à glaçons par le milieu et tirer le bac hors de la clayette.

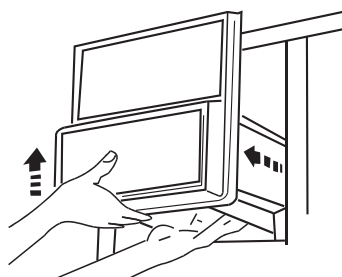

Réinstallation du bac à glaçons

Faire glisser le bac à glaçons suivant des guides sur les parois latérales internes jusqu'à ce que les deux brides d'arrimage soient bloquées exactement dans les rainures.

Si le bac à glaçon ne peut pas être parfaitement positionné, le sortir et tourner le support de 90°, repousser ensuite le bac ensuite jusqu'à ce que les deux brides d'arrimage soient bloquées exactement dans les rainures.

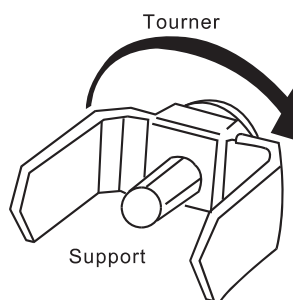

Fonctionnement du distributeur

Fonctionnement du distributeur

Déterminer le choix entre les options: glace pilée, eau glacée et glaçons. Presser la touche Glace/Eau avec le récipient (verre, bol) suivant le dessin ci-contre.

① Distribution de la glace pilée

- Appuyer sur la touche de sélection, le voyant Glace pilée s'allume.
- Presser légèrement la touche avec le récipient et la glace pilée sort.

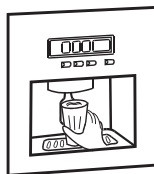

② Distribution de les glaçons

- Appuyer sur la touche de sélection, le voyant Glaçon s'allume.
- Presser légèrement la touche avec le récipient et des glaçons sortent.

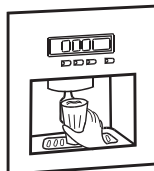

③ Distribution de l'eau glacée

- Appuyer sur la touche de sélection, le voyant Eau glacée s'allume.
- Presser légèrement la touche avec le récipient et l'eau glacée coule.

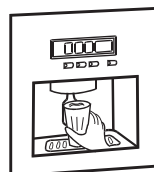

Lorsque de la glace pilée est fournie

- Des glaçons peuvent être distribués en même temps que de la glace pilée.
- Si de la glace pilée est distribuée très fréquemment, du givre peut se former sur la porte de la cuve à glace; elle sera évaporée progressivement.
- Approcher le récipient du distributeur afin d'éviter le débordement de la glace pilée.

Lorsque de l'eau glacée est distribuée

- L'eau glacée n'est pas disponible immédiatement après l'installation en raison de la présence d'air dans le tuyau. Presser la commande du distributeur et attendre au moins deux minutes pour que l'air présent dans le tuyau soit expulsé lorsque le tuyau se remplit d'eau.
- L'eau fournie devient de plus en plus froide.
- L'eau glacée fournie ne contient pas de glaçons. Ajouter de la glace pilée ou des glaçons avant de prendre de l'eau si l'eau plus fraîche est désirée.
- Tous les 6 mois, le voyant eau reste allumé sur le panneau de commande. Ce témoin rouge indique qu'il est temps de nettoyer l'appareil. Il suffit pour cela de vider la réserve de glace.
- Lorsque cette opération a été effectuée, le témoin rouge doit être désactivé. Pour cela, sélectionner la fonction glaçons puis, maintenez le bouton de choix appuyé durant 5 secondes environ.
- Après cette opération d'entretien, compter environ 24 heures avant que les glaçons et la glace pile ne soient nouveau fournis.



Attention: Éviter de mettre les doigts ou d'autres objets dans le distributeur.

Précautions pour le fonctionnement du distributeur

Précautions

- Ne pas utiliser de récipient trop profond ou étroit.
- Maintenir le récipient suffisamment proche de la sortie du distributeur afin d'éviter que la glace ou l'eau ne se répande à terre, et suffisamment lo pour éviter le blocage des glaçons.
- Cinq secondes après la sortie de la glace ou de l'eau, vous entendez un léger clic.
- Après avoir relâché la touche, maintenir le récipient sous la sortie du distributeur pendant 2 ou 3 secondes car des glaçons pourraient encore tomber.
Après avoir relâché la touche, maintenir le récipient sous la sortie du distributeur pendant 10 ou 20 secondes car de l'eau pourrait encore s' couler.
- Éponger ou vider l'eau qui peut avoir coulé sur la plaque sous le distributeur, et l'essuyer avec un chiffon sec.
- De la glace pilée peut être distribuée lors de la distribution de glaçons, si l'option glace pilée a été choisie précédemment.
- Enlever la glace pilée à la sortie du distributeur afin d'éviter tout blocage.
- Ne pas introduire d'aliments ou de liquides autres que de l'eau afin d'endommager le générateur de glace.
- Ne pas démonter le couvercle du générateur de glace ou toucher la sortie du distributeur avec les mains pour éviter tout dommage.
- Jeter les premiers lots de glaçons (16 ou 24) pour enlever des impuretés dans le tuyau lors de la première mise en service ou après une cessation d'utilisation prolongée du générateur.
- Ne pas introduire dans le bac des glaçons qui ne seraient pas fabriqués par votre combiné.
- Une alimentation en eau insuffisante pourrait aboutir à la production de petits glaçons. À l'inverse, des glaçons trop gros, un débordement d'eau dans le bac, ou des glaçons collés seraient le résultat d'une alimentation trop importante en eau.



Attention: La vanne du moteur et le relais pourraient produire un léger bruit lorsque des glaçons sont distribués.

Dégivrage • Nettoyage

Dégivrage

Le combiné est conçu pour dégivrer automatiquement.

Nettoyage

Le combiné doit être régulièrement nettoyé afin d'empêcher la formation de mauvaises odeurs.

- Débrancher le combiné avant le nettoyage.
- Nettoyer le combiné avec un chiffon doux ou une éponge trempée dans l'eau tiède. (un détergent neutre est utilisable)
- Essuyer les traces d'eau sur la surface du combiné avec un chiffon sec.

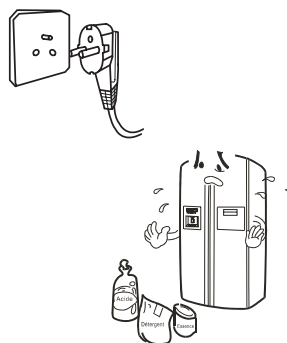

Attention: Ne pas utiliser en aucun cas de brosse dure, de brosse en acier, de détergent abrasif, d'essence ou de dissolvants, d'eau chaude, d'acide ou d'alcool pour faire le nettoyage.



Attention: Lors du nettoyage, éviter d'asperger d'eau le combiné. Utiliser un chiffon sec pour nettoyer les parties électroniques telles que l'interrupteur et l'éclairage.

- Le joint de la porte doit toujours être propre.



Mise hors service

En cas de coupure de courant

Même en été, des aliments peuvent être bien conservés pendant quelques heures en cas d'une coupure de courant.

- Ne pas introduire d'aliments supplémentaires dans le combiné en cas de coupure de courant.

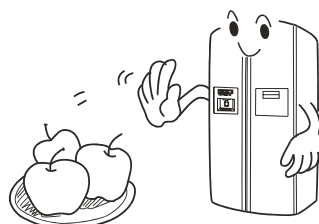

Attention: La température, qui augmente inévitablement pendant une coupure de courant ou en cas de problèmes techniques, risque de réduire la période de conservation des aliments congelés.

Mise hors service de l'appareil

Si le combiné reste inutilisé sur une longue période, le débrancher et le nettoyer suivant les instructions mentionnées précédemment.

Laisser la porte du combiné entrouverte pour éviter la formation de mauvaises odeurs.

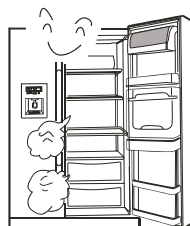

Attention: Il vaut mieux ne pas interrompre le fonctionnement de l'appareil sauf si c'est nécessaire.



Attention: Attendre au moins cinq minutes avant de rebrancher le combiné.

Mise hors service

Pendant les vacances

- Si les vacances sont longues, sortir tous les aliments du combiné et débrancher l'appareil. Quand le givre est fondu, nettoyer et sécher le combiné, et laisser la porte ouverte pour éviter la formation de mauvaises odeurs.



Pour le déménagement de l'appareil

- Débrancher l'appareil.
- Sortir tous les aliments.
- Fixer de manière sûre les pièces mobiles telles que clayettes, bacs à légumes et tiroir de l'appareil.
- Fermer et fixer les portes de l'appareil avec du ruban adhésif.
- Au cours du déplacement, maintenir l'appareil en position verticale. Ne pas pencher le combiné d'un angle supérieur à 45°.

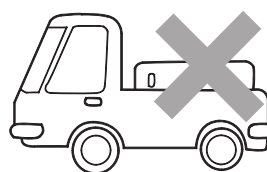
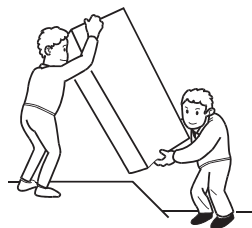

Attention: Ne jamais placer le combiné à l'horizontale.

Diagnostic des pannes

Lors de la première mise en marche, le compresseur sera amené à fonctionner pendant un certain temps, sa température s'élèvera, et sa période de fonctionnement durera longtemps.

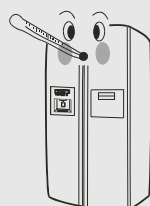

Lors de la première mise en marche, l'appareil fait un bruit plus important qu'à la normale. Après stabilisation, le bruit se réduira.

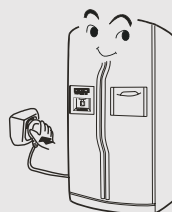

L'extérieur du combiné peut être chaud lors de la première utilisation. C'est normal: le but est d'éviter la formation de condensation.

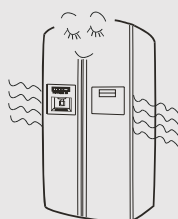

Le compresseur peut produire un léger bruit lors de son fonctionnement, de sa mise en service ou lors de son arrêt.

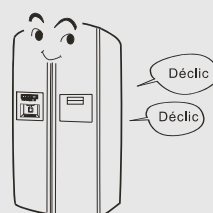

Le liquide réfrigérant qui coule dans l'évaporateur produit un bruit d'eau. Ce type de bruit provient généralement de l'évaporateur et du compresseur. Quand le combiné s'arrête, le liquide réfrigérant coule dans le sens inverse, provoquant un léger bruit.

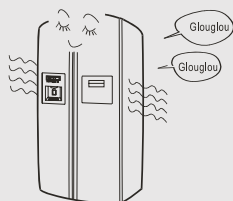

Au cours du dégivrage, de l'eau coule sur des éléments chauds ce qui produira un léger bruit. A la fin de cette opération, l'évaporateur émettra un léger bruit.

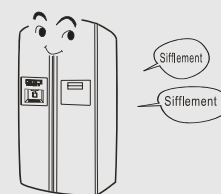

Diagnostic des pannes

Un léger bruit sera entendu pendant un fonctionnement normal, il est produit par l'évaporateur et le circuit en raison des changements de température.

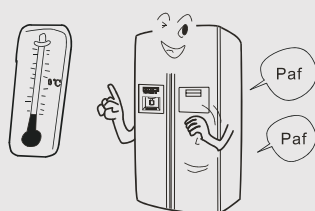

Essuyer la buée sur la surface externe du combiné avec un chiffon doux s'il y a trop d'humidité.

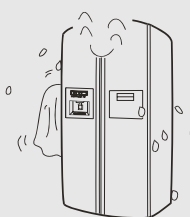

Au cours du fonctionnement du combiné, le ventilateur peut produire un léger bruit.

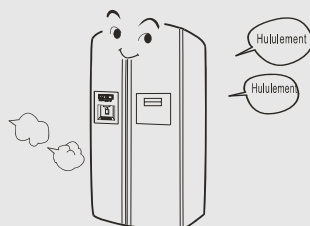

La consommation d'électricité, précisée dans les données techniques, est calculée selon des normes et des conditions standard d'utilisation: température ambiante: 25°C, température dans le réfrigérateur: 5°C, température dans le congélateur: -18°C, porte: fermée, fonctionnement continu pendant 24 heures. La consommation d'électricité augmente lorsque l'on introduit, dans l'appareil, une trop grande quantité d'aliments, lorsque la porte est fréquemment ouverte ou que la température ambiante est plus élevée.

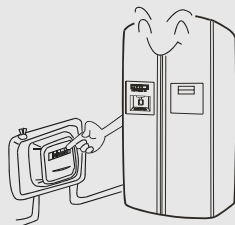

Service après-vente

En cas de problème avec votre réfrigérateur-congélateur, nous vous recommandons de diagnostiquer les problèmes avant de contacter votre service après-vente. Vous pouvez prendre en contact avec le service après-vente de votre distributeur en lui indiquant la référence, la liste des accessoires, le numéro de série de l'appareil. (voir la plaque signalétique au dos de l'appareil)



Avant la réparation, vérifier:

Le combiné ne fonctionne pas.



Si l'appareil est branché (prise, fiche, fusible) et si l'interrupteur est enclenché.

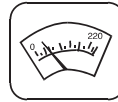

Si la tension est basse.

La lampe ne s'allume pas.



Si la lampe est endommagée.



Si l'appareil est branché.

L'appareil émet un bruit important.

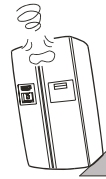

Si l'appareil est stable et de niveau.

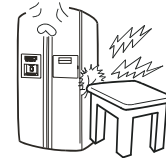

Si le combiné est en contact avec un mur ou un autre meuble.

La température interne n'est pas assez basse.

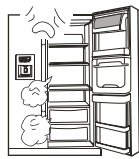

Si la porte n'est pas bien fermée; ou si la porte est restée ouverte pendant une longue période.

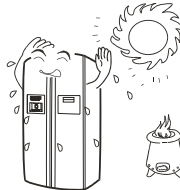

Si l'appareil est exposé au soleil ou près d'une source de chaleur.



Si l'aération est mauvaise: le radiateur sur l'arrière ou les deux côtés de l'appareil est obstrué.

Service après-vente

Avant la réparation, vérifier:

Le compresseur fonctionne longtemps ou se met en route fréquemment

- Si c'est la première mise en service.
- Si une grande quantité d'aliment a été introduite.
- Si la porte n'est pas bien fermée.
- Si l'ouverture de la porte est fréquente.
- Si la température ambiante est élevée.
- Si la température réglée est très élevée. (voir la section « Mise en service »).
- Mauvaise aération

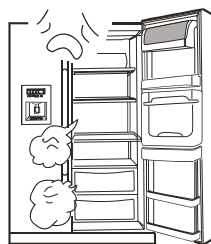

Givre sur les aliments

- Si vous trouvez du givre sur l'emballage des aliments congelés, cela est normal.
- Si la porte est bien fermée.
- Si l'ouverture de la porte est fréquente ou trop longue.
- Si les aliments sont trop proches de la bouche d'aération.

Mauvaise odeur

- Si l'aliment dégageant une forte odeur est bien emballé.
- Si aucun aliment n'est abîmé.
- Si l'intérieur du combiné doit être nettoyé.



Le générateur de glace ne fonctionne pas bien.

- Les glaçons collent les uns aux autres. Sortir les glaçons collés et séparer-les. Ne remettre dans le bac à glaçons que les glaçons séparés.

- Si les glaçons sont trop petits ou trop gros, augmenter ou réduire la quantité d'eau. Pour cela, contacter un professionnel.

- Si des glaçons ont été conservés pendant une longue durée, ils pourraient coller les uns aux autres.

- En cas de coupure de courant, sortez le bac à glaçons et retirez les glaçons qui pourraient fondre et couler dans le compartiment congélateur. Rincer le bac et l'essuyer avant de le replacer dans le combiné.

Service après-vente

Le distributeur ne fournit pas de glaçons.

- Il n'y a pas de glaçons dans le bac à glaçons. Attendre jusqu'à ce que des glaçons soient disponibles.

- La température réglée du compartiment congélateur est très élevée. Baisser la température du compartiment congélateur pour optimiser la fabrication des glaçons.

- Si la vanne de la source d'alimentation est fermée, procéder dans ce cas à son ouverture.

- La porte du réfrigérateur ou congélateur n'est pas bien fermée. S'assurer que les portes du combiné soient fermées correctement.

Le distributeur est obstrué.

- Suite à une cessation d'utilisation, à une variation importante de la température, ou une tension très élevée, de la glace dégivrée colle au concasseur. Vider, rincer et essuyer le bac à glaçons avant de le remettre en place.

- Il y a un blocage entre le générateur de glace et le bac à glaçons. Enlever les glaçons obstruant le passage.

- Des glaçons se collent entre eux. Une utilisation régulière du distributeur permet d'éviter que les glaçons ne se collent les uns aux autres.

- Des glaçons provenant d'un autre congélateur sont introduits dans le distributeur. Seules les glaçons fabriqués par cet appareil peuvent être utilisés par ce distributeur.



Le symbole  sur le produit ou son emballage indique que ce produit ne peut être traité comme déchet ménager. Il doit plutôt être remis au point de ramassage concerné, se chargeant du recyclage du matériel électrique et électronique.



En vous assurant que ce produit est éliminé correctement, vous favorisez la prévention des conséquences négatives pour l'environnement et la santé humaine qui, sinon, seraient le résultat d'un traitement inapproprié des déchets de ce produit. Pour obtenir plus de détails sur le recyclage de ce produit, veuillez prendre contact avec le bureau municipal de votre région, votre service d'élimination des déchets ménagers ou le magasin où vous avez acheté le produit.

ENTRETIEN :

Tous les 6 mois, le voyant eau reste allumé sur le panneau de commande. Ce témoin rouge indique qu'il est temps de nettoyer l'appareil. Il suffit pour cela de vider la réserve de glace.

Lorsque cette opération a été effectuée, le témoin rouge doit être désactivé. Pour cela, sélectionner la fonction glaçons puis, maintenez le bouton de choix appuyé durant 5 secondes environ.

Après cette opération d'entretien, compter environ 24 heures avant que les glaçons et la glace pilée ne soient à nouveau fournis.

- Si les glaçons sont trop petits ou trop gros, augmenter ou réduire la quantité d'eau. Pour cela contacter un professionnel.